

片側給電

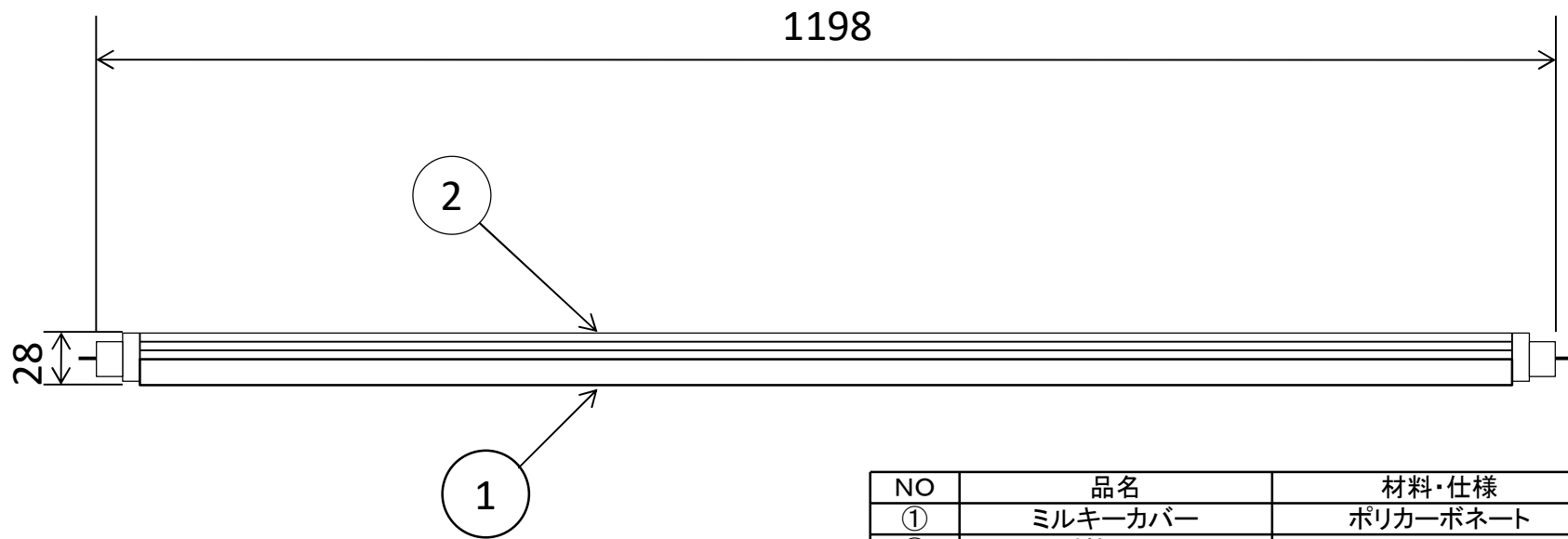

NO	品名	材料・仕様	記事
①	ミルキーカバー	ポリカーボネート	
②	耐熱アルミ	アルミ	

全光束 (lm)	2400
定格消費電力 (w)	21W
周波数 (Hz)	50/60
定格入力電圧 (v)	90~240
定格入力電流 (A)	0.05~0.13
色温度 (K)	5000
定格寿命 (H)	40000
配光 (度)	180
重量 (g)	200
口金	G13

作成日	単位	承認	検印	製図
2021年9月	mm	石川	岡田	桜井
形式	ID-T8-40Z			
品名	AKALOOK LED ランプ			
社名	アイエスケー株式会社			

注1 本製品の分解、改造は絶対にしないで下さい。
 注2 目に悪影響の及ぼす恐れがありますので長時間直視するのはおやめ下さい。
 注3 取付け、取外し、清掃時は必ず電源を切ってください。
 注4 水中では使用しないでください。
 注5 振動の激しいところでは使用しないでください。
 注6 周囲温度5℃ ~ 35℃ の範囲でご使用ください。
 注7 高温で使用すると短寿命、火災の原因となります。

片側給電

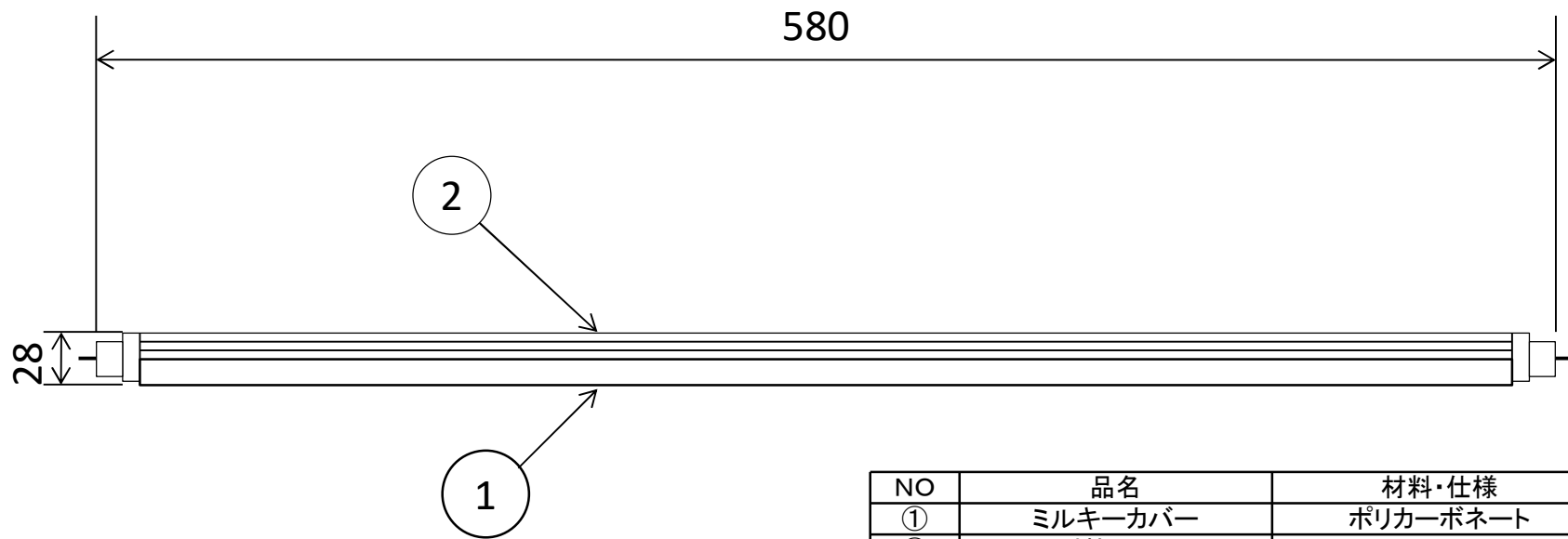

NO	品名	材料・仕様	記事
①	ミルキーカバー	ポリカーボネート	
②	耐熱アルミ	アルミ	

全光束(lm)	900
定格消費電力(w)	10W
周波数(Hz)	50/60
定格入力電圧(v)	90~240
定格入力電流(A)	0.08~0.18
色温度(K)	5000
定格寿命(H)	40000
配光(度)	180
重量(g)	150
口金	G13

作成日	単位	承認	検印	製図
2021年9月	mm	石川	岡田	桜井
形式	ID-T8-20Z			
品名	AKALOOK LED ランプ			
社名	アイエスケー株式会社			

注1 本製品の分解、改造は絶対にしないで下さい。
 注2 目に悪影響の及ぼす恐れがありますので長時間直視するのはおやめ下さい。
 注3 取付け、取外し、清掃時は必ず電源を切って下さい。
 注4 水中では使用しないでください。
 注5 振動の激しいところでは使用しないでください。
 注6 周囲温度5℃ ~ 35℃ の範囲でご使用ください。
 注7 高温で使用すると短寿命、火災の原因となります。